



HOW TO INSTALL CÓMO INSTALAR COMMENT INSTALLER

Wood And Faux Wood Horizontal Blinds Persianas Horizontales De Madera Y De Imitación Madera Stores Horizontaux En Bois Et En Faux Bois

Center support bracket requirements	
Widths (inches):	Brackets:
up to 48	0
48 1/8 to 72	1
72 1/8 to 96	2
96 1/8 to 120	3

Requisitos de soportes de apoyo central	
Anchos (cm):	Soportes:
hasta 121.9	0
122 hasta 182.9	1
183 hasta 243.8	2
243.9 hasta 304.8	3

Exigences pour le support central	
Largeurs (cm) :	Supports :
jusqu'à 121,9	0
122 jusqu'à 182,9	1
183 jusqu'à 243,8	2
243,9 jusqu'à 304,8	3

Valance clip requirements Up to 3" tall valance	
Valance widths (inches):	Valance clips:
up to 36	2
36 1/8 to 62	3
62 1/8 to 88	4
88 1/8 to 114	5
114 1/8 to 140	6

Requisitos de sujetador para cenefa cenefa de hasta 7.6 cm de alto	
Anchos de cenefa (cm):	Sujetadores de cenefa:
hasta 91.4	2
92 hasta 157.5	3
157.8 hasta 223.5	4
223.8 hasta 289.6	5
289.9 hasta 355.6	6

Exigences pour les pinces de cantonnière Jusqu'à 7,6 cm de hauteur	
Largeurs des cantonnières (cm) :	Pinces de cantonnière :
jusqu'à 91,4	2
92 jusqu'à 157,5	3
157,8 jusqu'à 223,5	4
223,8 jusqu'à 289,6	5
289,9 jusqu'à 355,6	6

3" Tall valance and greater	
Valance widths (inches):	Valance clips:
up to 22	2
22 1/8 to 36	3
36 1/8 to 50	4
50 1/8 to 64	5
64 1/8 to 78	6
78 1/8 to 92	7
92 1/8 to 106	8
106 1/8 to 120	9
120 1/8 to 140	10

Cenefa de 7.6 cm o más de alto	
Anchos de cenefa (cm):	Sujetadores de cenefa:
hasta 55.9	2
56.2 hasta 91.4	3
91.8 hasta 127	4
127.3 hasta 162.6	5
162.9 hasta 198.1	6
198.4 hasta 233.7	7
234 hasta 269.2	8
269.6 hasta 304.8	9
305.1 hasta 355.6	10

Cantonnière de 7,6 cm de hauteur et plus	
Largeurs des cantonnières (cm) :	Pinces de cantonnière :
jusqu'à 55,9	2
56,2 jusqu'à 91,4	3
91,8 jusqu'à 127	4
127,3 jusqu'à 162,6	5
162,9 jusqu'à 198,1	6
198,4 jusqu'à 233,7	7
234 jusqu'à 269,2	8
269,6 jusqu'à 304,8	9
305,1 jusqu'à 355,6	10

Tools Needed • Herramientas Necesarias • Outils Requis

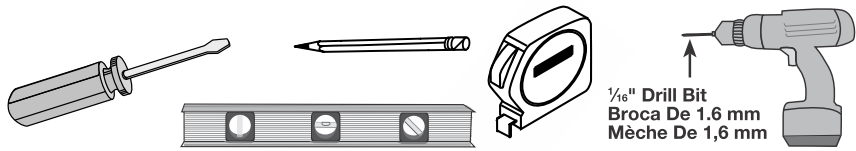

1/16" Drill Bit
Broca De 1.6 mm
Mèche De 1,6 mm



Everything needed to install your blind Todo lo necesario para instalar su persiana Tout ce dont vous avez besoin pour installer le store

2", 2 3/8", and 2 1/2" blinds • Persianas de 2.5 cm, 5.1 cm, 6.0 cm, and 6.3 cm •
Stores de 2.5 cm, 5,1 cm, 6,0 cm et 6,3 cm

- 2", 2 3/8", and 2 1/2" cord lift blind
- 2", 2 3/8", and 2 1/2" cordless lift blind
- Mounting brackets
- Center support bracket (if required)
- 1 1/4" bracket mounting screws (2 per bracket)
- Projection brackets (option)
- Machine screw and nut (2 per projection bracket)
- Bracket shim (option, standard on 2 3/8" and 2 1/2" slat outside mount blinds)
- Bottomrail hold down brackets and hardware (option)
- Tilt wand (wand tilt option)
- Cord cleat kit (all cord lift blinds)
- Valance face
- Valance returns (if required)
- Return bracket (for separate returns)
- Valance slide
- Valance clip

- Persianas de 5.1 cm, 6.0 cm y 6.3 cm con elevación mediante cordón
- Persianas de 5.1 cm, 6.0 cm y 6.3 cm con elevación sin cordón
- Soportes de montaje
- Soporte de apoyo en el centro (si es necesario)
- Tornillos de montaje del soporte de 3.2 cm (2 por soporte)
- Soportes de proyección (opcional)
- Tuerca y tornillo para metales (2 por soporte de proyección)
- Cuña del soporte (opcional, estándar en persianas de montaje externo con tablillas de 6 cm y 6.3 cm)
- Soportes de viento del riel inferior y accesorios de instalación (opcional)
- Vara de inclinación (opción de inclinación mediante vara)
- Kit de listones para cordón (todas las persianas con elevación mediante cordón)
- Parte frontal de la cenefa
- Retornos de cenefa (si es necesario)
- Soporte del retorno (para retornos diferentes)
- Deslizador de la cenefa
- Sujetador para cenefa

- Store avec levage à cordon de 5,1 cm, 6,0 cm et 6,4 cm
- Store avec levage sans cordon de 5,1 cm, 6,0 cm et 6,4 cm
- Supports de montage
- Support central (si nécessaire)
- Vis de montage de support de 3,2 cm (2 par support)
- Supports de projection (en option)
- Vis à métaux et écrou (2 par support de projection)
- Cale de support (en option, standard sur les stores à montage extérieur avec lamelles de 6,0 cm et 6,4 cm)
- Supports de retenue et quincaillerie pour le rail inférieur (en option)
- Tige d'inclinaison (option d'inclinaison à tige)
- Trousse pour taquet à cordon (tous les stores avec levage à cordon)
- Face de la cantonnière
- Retours pour cantonnière (si nécessaires)
- Support de retour (pour retours séparés)
- Glissière de cantonnière
- Pince de cantonnière

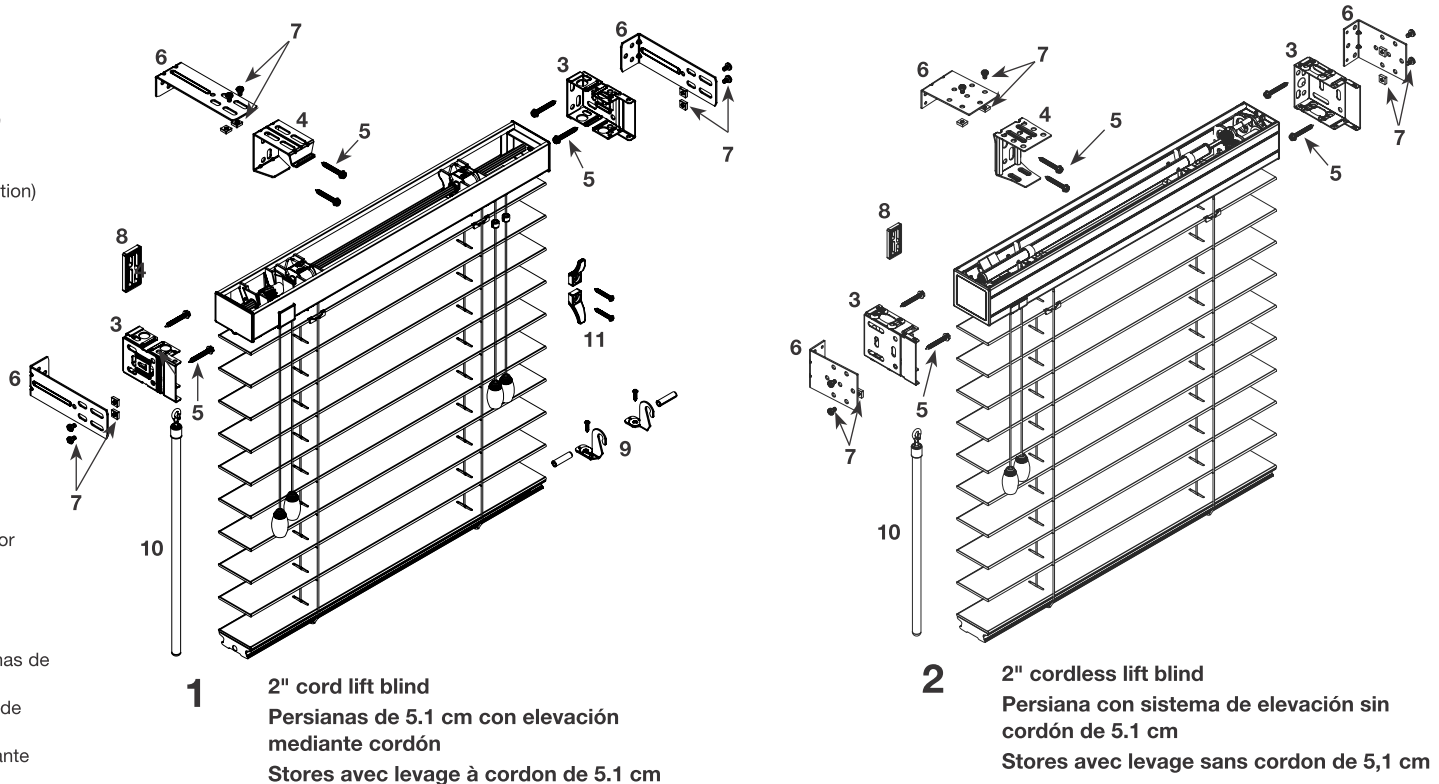

1 2" cord lift blind
Persianas de 5.1 cm con elevación mediante cordón
Stores avec levage à cordon de 5.1 cm

2 2" cordless lift blind
Persiana con sistema de elevación sin cordón de 5.1 cm
Stores avec levage sans cordon de 5,1 cm

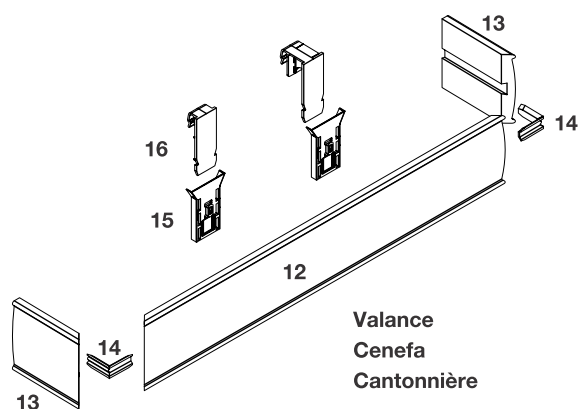

Valance
Cenefa
Cantonnière

1 Mark blind location Marque la ubicación de la persiana Marquer l'emplacement du store

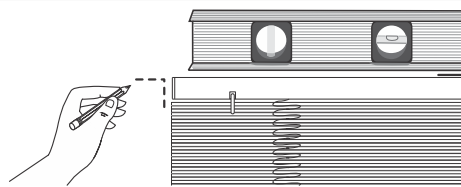

Make sure blind is level when marking. Mark above and at the ends of the blind.
Asegúrese de que la persiana esté nivelada al momento de la marcar. Realice la marca en la parte superior y en los extremos de la persiana.
Assurez-vous que le store est de niveau lorsque vous effectuez les marques. Marquez au-dessus et aux extrémités du store.

2 Mark mounting bracket location Marque la ubicación de los soportes de montaje Marquer l'emplacement du support de montage

Outside/wall mount
Montaje exterior/pared
Montage extérieur/mural

Inside mount
Montaje de interior
Montage intérieur

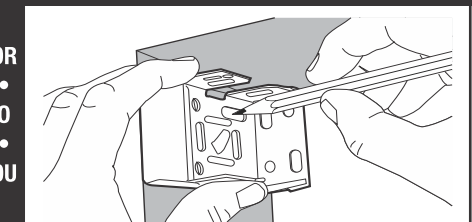
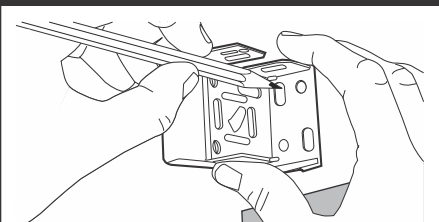

OR
•
O
•
OU

Align mounting bracket with blind location marks and mark 2 screw locations.
Alinee el soporte de montaje con las marcas de ubicación de las persianas y marque las 2 posiciones de los tornillos.
Alignez le support de montage avec les marques d'emplacement du store et marquez 2 emplacements de vis.

2

If center support bracket is required
Si necesita soporte de apoyo central
Si le support central est requis

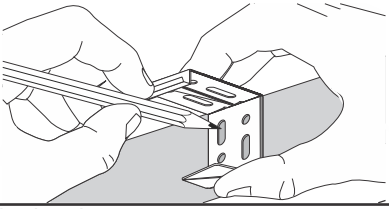

OR
•
O
•
OU

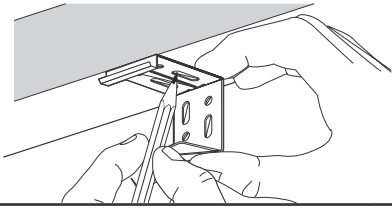

2" brackets shown
Soportes de 5,1 cm como se muestra
Supports de 5,1 cm illustrés

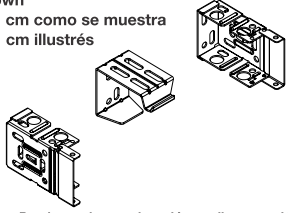

Cord lift blinds • Persianas de con elevación mediante cordón •
Stores avec levage à cordon

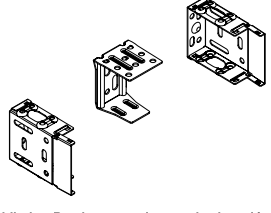

Cordless lift blinds • Persiana con sistema de elevación sin cordón •
Stores avec levage sans cordon

Position the top of the center support brackets in line with the top of the mounting brackets. Locate center supports evenly along the headrail so they will not interfere with the blind ladders or working parts. Mark 2 screw locations.

Posicione la parte superior de los soportes de apoyo central alineada con la parte superior de los soportes de montaje. Ubique los soportes de apoyo central uniformemente a lo largo del riel superior de manera tal que no interfieran en el intercalado de las tablillas de la persianas ni en sus piezas funcionales. Marque las ubicaciones de 2 tornillos.

Placez la partie supérieure du support central en ligne avec la partie supérieure des supports de montage. Placez les supports centraux uniformément le long du rail de retenue afin qu'ils ne nuisent pas aux échelles du store ou aux pièces de fonctionnement. Marquez 2 emplacements de vis.

2

If projection brackets are required
Cuando sea necesario incluir abrazaderas de proyección
Si des supports de projection sont requis

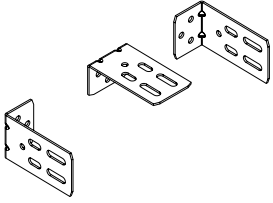

Cord lift blinds • Persianas de con elevación mediante cordón •
Stores avec levage à cordon

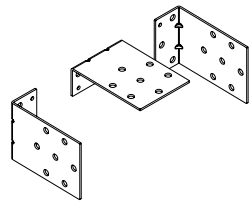

Cordless lift blinds • Persiana con sistema de elevación sin cordón •
Stores avec levage sans cordon

Position the top of the projection brackets at blind location marks and mark 2 screw locations. Locate a projection bracket at each end and then position other brackets (if required) evenly along the headrail so they will not interfere with the blind ladders or working parts.

Posicione la parte superior de los soportes de proyección en las marcas de ubicación de las persianas y determine las ubicaciones de los 2 tornillos. Posicione un soporte de proyección en cada extremo y coloque luego los demás soportes (según sea necesario) uniformemente a lo largo del riel superior de manera tal que no interfieran en el intercalado de las tablillas de la persianas ni en sus piezas funcionales.

Placez la partie supérieure des supports de projection sur les marques d'emplacement du store et marquez 2 emplacements de vis. Placez un support de projection à chaque extrémité, puis placez les autres supports (si nécessaire) uniformément le long du rail de retenue afin qu'ils ne nuisent pas aux échelles du store ou aux pièces de fonctionnement.

3

Drill pilot holes
Perfore los orificios guía
Percer des avant-trous

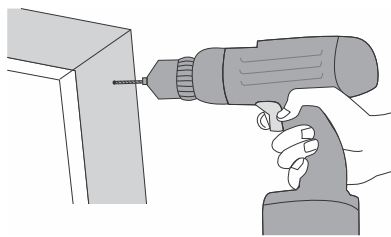

Use 1/16" drill bit for wood mounting surface or 3/32" drill bit for metal. For other mounting surfaces, use appropriate wall anchors and drill the correct size hole per the anchor instructions.

Utilice una broca de 1,6 mm para montaje en superficies de madera, o una broca de 2,3 mm para montaje en metal. Si la superficie de montaje es diferente, utilice los anclajes de pared necesarios y perfore el orificio del tamaño apropiado según las instrucciones de anclaje.

Utilisez une mèche de 1,6 mm pour les surfaces de montage en bois ou une mèche de 2,3 mm pour les surfaces en métal. Pour les autres surfaces de montage, utilisez des dispositifs d'ancrage au mur appropriés et percez des trous de la dimension appropriée conformément aux directives des dispositifs d'ancrage.

4

Secure brackets to mounting surface
Asegure los soportes en las superficies de montaje
Fixer les supports à la surface de montage

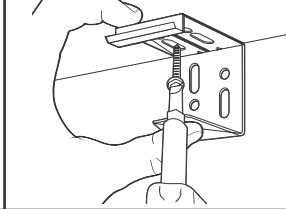
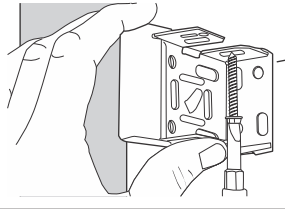

OR
•
O
•
OU

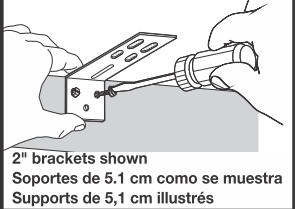

2" brackets shown
Soportes de 5,1 cm como se muestra
Supports de 5,1 cm illustrés

Secure brackets to mounting surface; use 2 mounting screws in each bracket.

Sujete los soportes sobre la superficie de montaje y use 2 tornillos de montaje en cada soporte.

Fixez les supports à la surface de montage en utilisant 2 vis de montage dans chaque support.

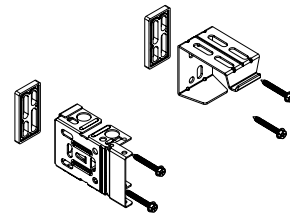

Cord lift blinds • Persianas de con elevación mediante cordón •
Stores avec levage à cordon

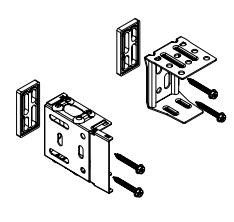

Cordless lift blinds • Persiana con sistema de elevación sin cordón •
Stores avec levage sans cordon

When outside mounting 2 3/8" and 2 1/2" slat blinds, use bracket shims supplied between the back of the bracket and the mounting surface.

En montajes externos, para las persianas horizontales de 6,0 cm y 6,3 cm se usan los espaciadores de soporte provistos entre la parte posterior del soporte y la superficie de montaje.

Lors du montage extérieur de stores à lamelles de 6,0 cm et 6,3 cm, utilisez les cales de support fournies entre l'arrière du support et la surface de montage.

4

If using projection brackets
Si debe usar soportes de proyección
Si vous utilisez des supports de projection

2" brackets shown
Soportes de 5,1 cm como se muestra
Supports de 5,1 cm illustrés

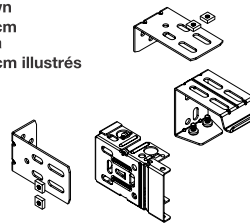

Cord lift blinds • Persianas de con elevación mediante cordón •
Stores avec levage à cordon

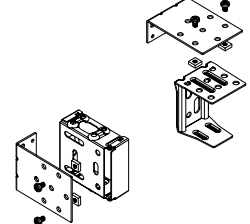

Cordless lift blinds • Persiana con sistema de elevación sin cordón •
Stores avec levage sans cordon

Attach mounting and center support brackets to the projection brackets using 2 screws and nuts.

Instale los soportes de montaje y de apoyo central con los soportes de proyección utilizando 2 tornillos y tuercas.

Fixez les supports de montage et centraux aux supports de projection au moyen de 2 vis et deux écrous.

5

Attach valance clips
Fije los sujetadores para cenefa
Fixer les pinces de cantonnière



Short
Corto
Court

OR • O • OU



Long
Largo
Long

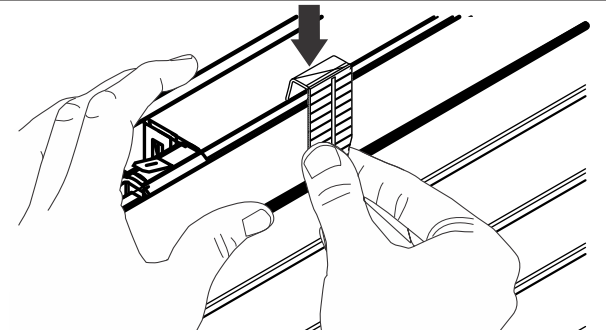

Snap clips onto headrail. Space clips evenly across width. Clips must not interfere with blind ladders or other working parts.

Sujetadores a presión en el riel superior. Distribuya los sujetadores a distancias iguales por todo lo ancho. Los sujetadores no deben interferir en las tablillas de las persianas ni en las demás partes funcionales.

Enclenchez les pinces dans le rail de retenue. Espacez les pinces uniformément sur toute la largeur. Les pinces ne doivent pas nuire aux échelles du store ou aux autres pièces de fonctionnement.

6

Place blind in brackets
Coloque la persiana en los soportes
Placer le store dans les supports

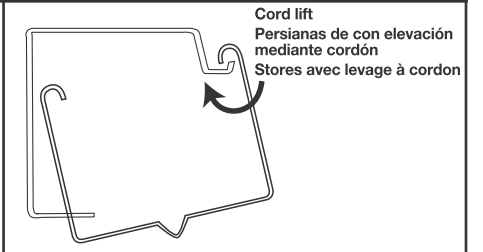
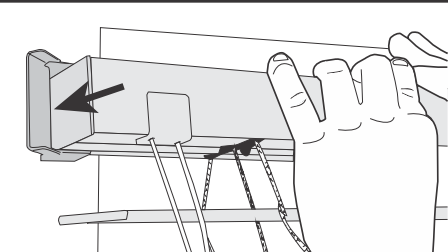

Cord lift
Persianas de con elevación mediante cordón
Stores avec levage à cordon

Cord lift blinds: Hook front lip on center support. Roll rail back into brackets.

Persianas con elevación mediante cordón: Enganche el borde delantero en el soporte central. Retroceda el riel en los soportes.

Stores avec levage à cordon : Placez la lèvre avant sur le support central. Basculez le rail dans les supports.

7

Close door on brackets
Cierre la puerta en los soportes
Fermer la porte des supports

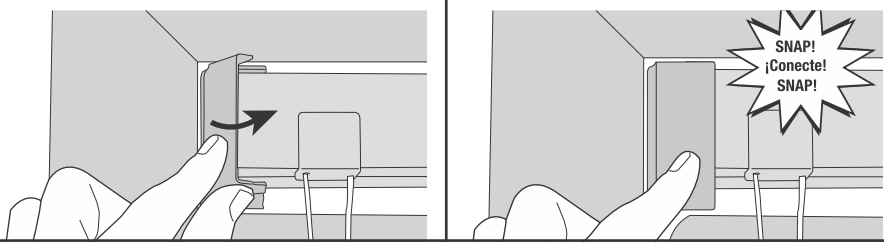

Make sure bracket door snaps securely closed.
 Asegúrese de que la puerta del soporte quede fija al cerrarse.
 Assurez-vous que la porte des supports se verrouille en position fermée.

8

Attach valance
Fije la cenefa
Fixer la cantonnière

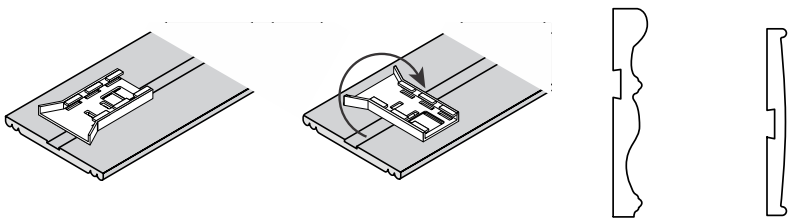

Position valance slides on the back of the valance to align with valance clips installed on the blind. Groove must either be centered or at top.

Posicione los deslizamientos de la cenefa en la parte posterior de la misma, de modo que se alineen con los sujetadores de la cenefa instaladas en la persiana. La ranura debe quedar centrada o alineada hacia la parte superior.

Placez les glissières de cantonnière sur l'arrière de la cantonnière pour les aligner avec les pinces de cantonnière installées sur le store. La rainure doit être centrée ou sur le dessus.

Attach valance to blind.
 Enganche la cenefa en la persiana.
 Fixez la cantonnière au store.

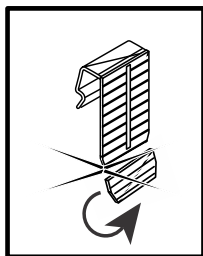
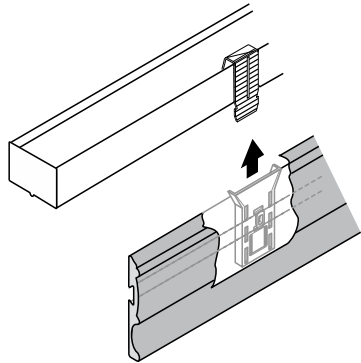

Remove tab if visible below valance.
 Remueva la lengüeta solamente si es visible por abajo de la cenefa.
 N'enlevez la languette que si elle est visible sous la cantonnière.

9

Optional hold down brackets
Opcional soportes sostenedores
Supports de retenue en option

2" Blinds • Persianas de 5.1 cm • Stores de 5,1 cm

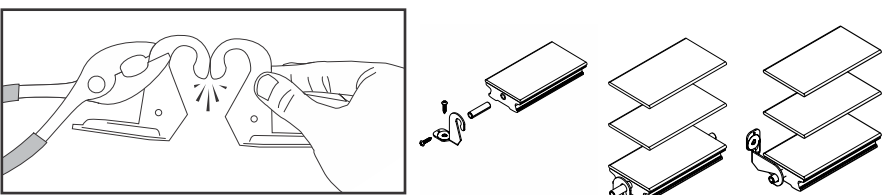

Break hold down brackets apart using pliers.
 Separe los soportes de refuerzo con la ayuda de una pinza.
 Ouvrez les supports de retenue avec des pinces.

Or • 0 • 0u

2 5/8" and 2 1/2" Blinds • Persianas de 6.0 cm y de 6.3 cm • Stores de 6,0 cm et 6,3 cm

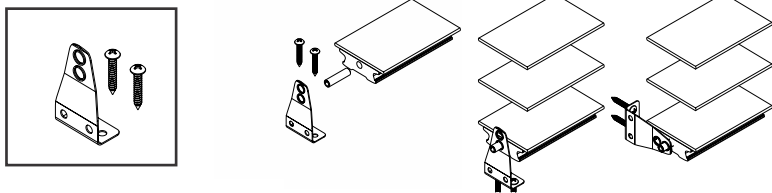

Or • 0 • 0u

1" Blinds • Persianas de 2.5 cm • Stores de 2.5 cm

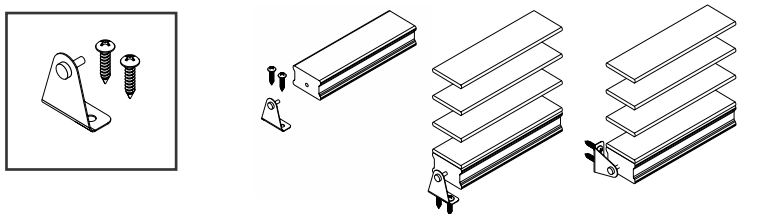
**10**

Optional cord cleats (cord lift blinds)
Opcional las abrazaderas para el cordón
(persianas con elevación mediante cordón)
Taquets à cordon en option (stores avec levage à cordon)

Install cord cleats 6" to 12" apart at a height out of reach of children. Wrap cords around cleats when not in use.

Instale abrazaderas para cordones con una separación de 15.2 cm a 30.5 cm a una altura tal que estas queden fuera del alcance de los niños. Coloque los cordones alrededor de las abrazaderas cuando no estén en uso.

Installez les taquets pour cordon à une distance de 15,2 cm à 30,5 cm l'un de l'autre à une hauteur qui est hors de la portée des enfants. Enroulez les cordons autour des taquets lorsqu'ils ne sont pas utilisés.

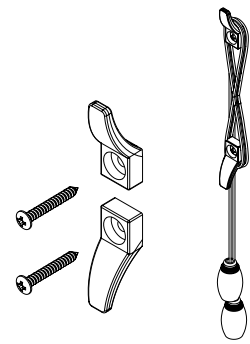

6" to 12" • 15 cm to 30 cm

11

Attach tilt wand (if required)
Fijación de la vara de inclinación (si es necesario)
Fixation de la tige d'inclinaison (si nécessaires)

Hook attachment • Colocación del gancho • Fixation à crochet

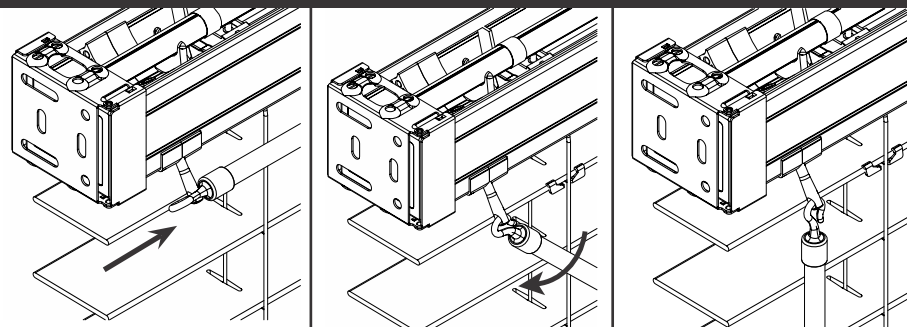

Wire clip attachment • Instalación sujetador de alambre • Fixation à pince métallique

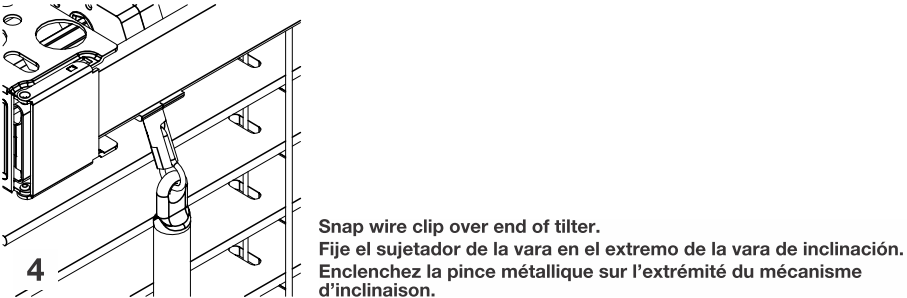
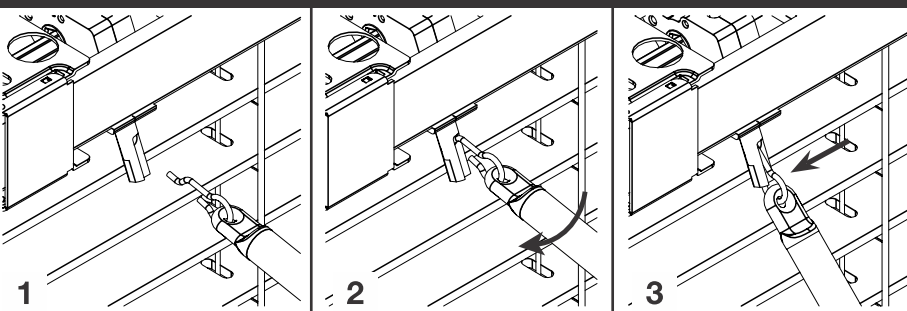

Snap wire clip over end of tilter.
 Fije el sujetador de la vara en el extremo de la vara de inclinación.
 Enclenchez la pince métallique sur l'extrémité du mécanisme d'inclinaison.

12

Blind operation: Opening and closing the slats
Funcionamiento de la persiana: Apertura y cierre de las tablillas
Fonctionnement du store : Ouvrir et fermer les lamelles

Close the slats in the direction desired for light control and privacy. Pull wand into room slightly for easiest operation.

Cierre las tablillas en el sentido necesario para lograr la privacidad y el nivel de oscuridad deseados. Retire la vara levemente del lugar para un manejo más fácil.

Fermez les lamelles dans la direction désirée pour contrôler la lumière et obtenir l'intimité voulue. Tirez la tige légèrement vers l'intérieur de la pièce pour faciliter le fonctionnement.

Cord tilt
Cordón de inclinación
Inclinaison à cordon

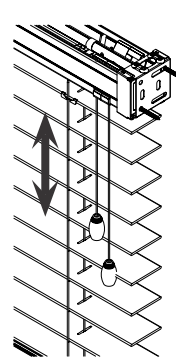

To tilt the slats open or closed, simply pull on the tilt cord.

Para inclinar las tablillas para abrir o cerrar, simplemente tire del cordón de inclinación.

Pour incliner les lamelles en position ouverte ou fermée, tirez simplement sur le cordon d'inclinaison.

Wand tilt
Vara de inclinación
Inclinaison à tige

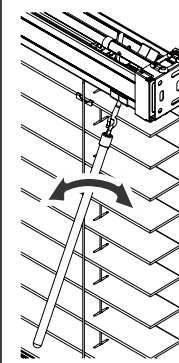

Rotate wand to open or close slats.

Rote la vara para abrir o cerrar las tablillas.

Pivotez la tige pour ouvrir ou fermer les lamelles.

13

Cord lift blind operation: Raising and lowering
Funcionamiento de la persiana con elevación mediante cordón: Subir y bajar
Fonctionnement du store avec levage à cordon : Relever et abaisser

Raising the blind
Subir la persiana
Relever le store

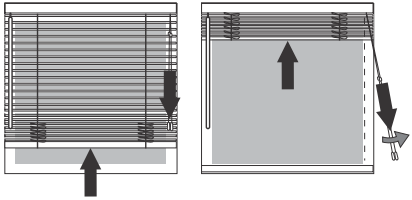

Tilt open slats and pull lift cords straight down to raise the blind. At the desired height, move cords toward the outside edge of the blind then gently release the cords to engage the lock.

Abra las tablillas y jale del cordón directamente hacia abajo para levantar la persiana. Una vez alcanzada la altura deseada, mueva el cordón hacia el borde externo de la persiana y suéltelo suavemente para accionar la traba.

Inclinez les lamelles en position ouverte et tirez les cordons de levage directement vers le bas pour relever le store. Lorsque vous aurez atteint la hauteur désirée, déplacez les cordons vers le rebord extérieur du store, puis relâchez doucement les cordons pour enclencher le verrouillage.

Lowering the blind
Bajar la persiana
Abaisser le store

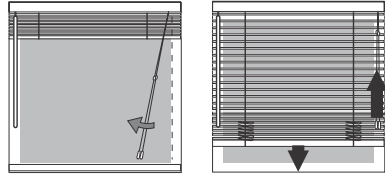

Open the slats a little if closed. Pull lift cords toward the center of the blind to release the lock. Feed the cords into the blind to lower.

Abra ligeramente las tablillas con la persiana cerrada. Jale del cordón hacia el centro de la persiana para destrabarla. Suelte el cordón de manera que la persiana baje.

Ouvrez les lamelles légèrement si elles sont fermées. Tirez les cordons de levage vers le centre du store pour dégager le verrouillage. Alimentez les cordons dans le store pour abaisser e dernier.

13

Cord lift blind troubleshooting
Solución de problemas de la persiana con elevación mediante cordón
Dépannage pour store avec levage à cordon

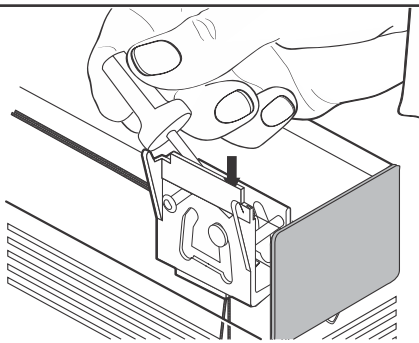
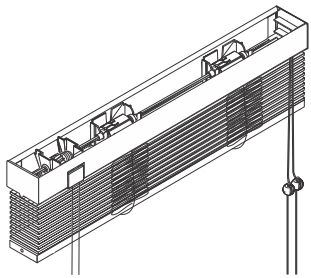

If blind fails to lower when first installed, the lock roller may be stuck. Access the lock and, while pulling the lift cords, push down on the lock roller.

Si la persiana no baja la primera vez que se la usa, es posible que el rodillo de bloqueo esté obstruido. Presione el rodillo de bloqueo mientras jala del cordón para levantar la persiana.

Si le store ne s'abaisse pas lorsqu'il est installé la première fois, le rouleau de verrouillage est peut-être bloqué. Accédez au verrou, et pendant que vous tirez les cordons de levage, poussez le rouleau de verrouillage vers le bas.

14

Cordless lift blind operation: Raising and lowering
Funcionamiento de la persiana con elevación sin cordón: Subir y bajar
Fonctionnement du store avec levage sans cordon : Relever et abaisser

Always raise and lower with blind tilted open. To lower blind, simply pull down using the bottomrail. To raise the blind, simply guide the blind to the desired position by gently lifting the bottomrail. On inside mount blinds, the blind may need to be pulled away from the window slightly in order to fully lower the blind.

Suba y baje la persiana siempre en posición abierta. Para bajar la persiana, simplemente tire hacia abajo utilizando el riel inferior. Para subirla, simplemente guíe la persiana hacia la ubicación deseada levantando suavemente el riel inferior. En el caso de las persianas de montaje interno, es posible que deba alejar ligeramente la persiana de la ventana para bajarla completamente.

Relevez et abaissez toujours le store lorsqu'il est incliné en position ouverte. Pour abaisser le store, tirez simplement vers le bas sur le rail inférieur. Pour relever le store, guidez simplement le store jusqu'à la position désirée en relevant doucement le rail inférieur. Sur les stores à montage intérieur, le store peut avoir besoin d'être tiré légèrement hors de la fenêtre afin d'abaisser complètement le store.

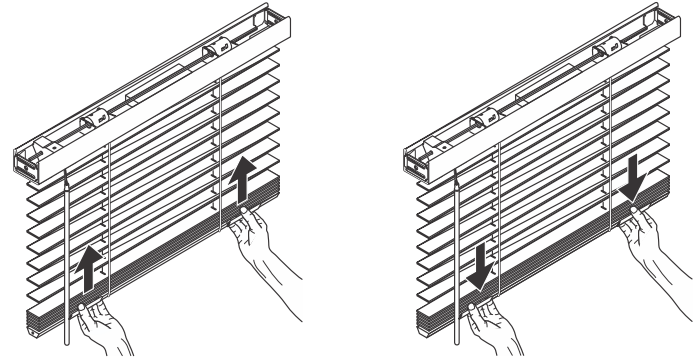
**14**

Cordless lift blind troubleshooting
Solución de problemas de la persiana con elevación sin cordón
Dépannage pour store avec levage sans cordon

Blind not level when raised:

It is important to always lift and lower your blind in a level manner. If the blind is not lifted and lowered in a balanced manner, the cords may be taken up by the springs at different rates causing the blind to hang crooked. To correct this situation, lower and raise blind while level.

La persiana no está nivelada cuando está levantada:

Es importante subir y bajar la persiana siempre de manera nivelada. Si no se sube y baja la persiana de manera nivelada, es posible que los resortes hagan subir los cordones a diferentes velocidades, lo que provocará que la persiana quede torcida. Para corregir esta situación, baje y suba la persiana nivelándola al mismo tiempo.

Le store n'est pas au niveau lorsqu'il est relevé :

Il est important de toujours relever et abaisser votre store de manière égale. Si le store n'est pas relevé ou abaissé de façon équilibrée, les cordons peuvent être pris par les ressorts à des rythmes différents et causer le désalignement du store. Pour corriger cette situation, abaissez et relevez le store lorsqu'il est au niveau.



Cleaning and care
Cuidado y limpieza
Nettoyage et entretien

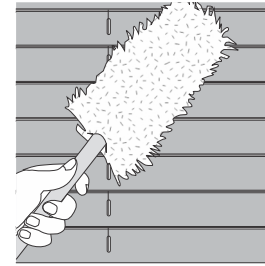
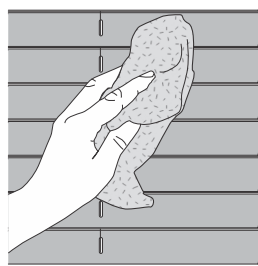

Your blind requires the same care as fine furniture. Dust with a soft cloth, duster, or vacuum with a soft brush attachment. For stubborn dirt, clean gently with a soft, damp cloth with a small amount of soap. Do not allow wood surfaces to become wet.

La persiana necesita el mismo cuidado que los muebles delicados. Limpie con un paño suave, un plumero o una aspiradora con accesorio de cepillo suave. Para limpiar la suciedad más difícil de quitar, limpie con cuidado y con un paño suave, húmedo y con un poco de jabón. No moje las superficies de madera.

Votre store nécessite les mêmes soins que des meubles de qualité. Époussetez avec un chiffon doux, un plumero ou passez l'aspirateur avec un accessoire à brosse souple. Pour la saleté rebelle, nettoyez doucement avec un chiffon doux et humide avec un peu de savon. Ne laissez pas la surface devenir mouillée.

Safe Installation Instructions

→ NOTE:
In most cases it will take a minimum of 2 people to install the Tilt Only shade.

1 Measure blind and mount installation brackets (see included instructions).

2 Mount complete shrink-wrapped blind into headrail mounting brackets and close brackets.



3 While holding the cardboard U-Channel at the bottom of the blind, cut through the shrink wrap on the U-Channel using scissors or a box cutter.

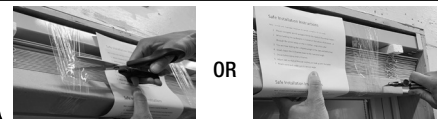

4 You are now holding the complete weight of the slats and bottomrail.

5 Slowly lower the U-Channel down to the max blind length.



6 Remove shrink wrap and U-Channel from blind.

7 Adjust slats so that all the slat notches are lined up with the ladder.

8 Attach wand and rotate slats to desired angle.

! WARNING

Do not operate with missing slats.

Directives pour une installation sécuritaire

→ REMARQUE
Dans la plupart des cas, il faudra au moins deux personnes pour installer la toile à inclinaison seulement.

1 Mesurez le store et installez les supports d'installation (voir les instructions incluses).

2 Installez le store emballé dans la pellicule plastique moulante au complet dans les supports de montage du rail de retenue et fermez les supports.



3 Tout en tenant la rainure en U en carton dans le bas du store, coupez la pellicule plastique moulante dans la rainure avec des ciseaux ou un couteau polyvalent.

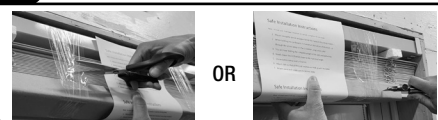

4 Vous tenez alors le poids complet des lamelles et du rail inférieur.

5 Abaissez lentement la rainure en U jusqu'à la longueur maximale du store.



6 Retirez la pellicule plastique moulante et la rainure en U du store.

7 Ajustez les lamelles de manière à ce que toutes les encoches de lamelle soient alignées avec l'échelle.

8 Fixez la tige et faites pivoter les lamelles jusqu'à l'angle voulu.

! AVERTISSEMENT

Ne pas opérer avec les lamelles manquantes.

WARNING/MISE EN GARDE

STRANGULATION HAZARD — Young children can be strangled by cords. To prevent strangulation, purchase cordless products or products with inaccessible cords. Immediately remove this product if a cord longer than 22 cm or a loop exceeding 44 cm around becomes accessible.

RISQUE D'ÉTRANGLEMENT — Les enfants en bas âge peuvent s'étrangler avec des cordes. Pour éviter l'étranglement, acheter les produits sans corde ou les produits dont les cordes ne sont pas accessibles. Enlevez immédiatement ce produit si une corde mesurant plus de 22 cm devient accessible ou si le contour d'une boucle de plus de 44 cm devient accessible.